

# Kratek pregled telefona Gigaset DA710

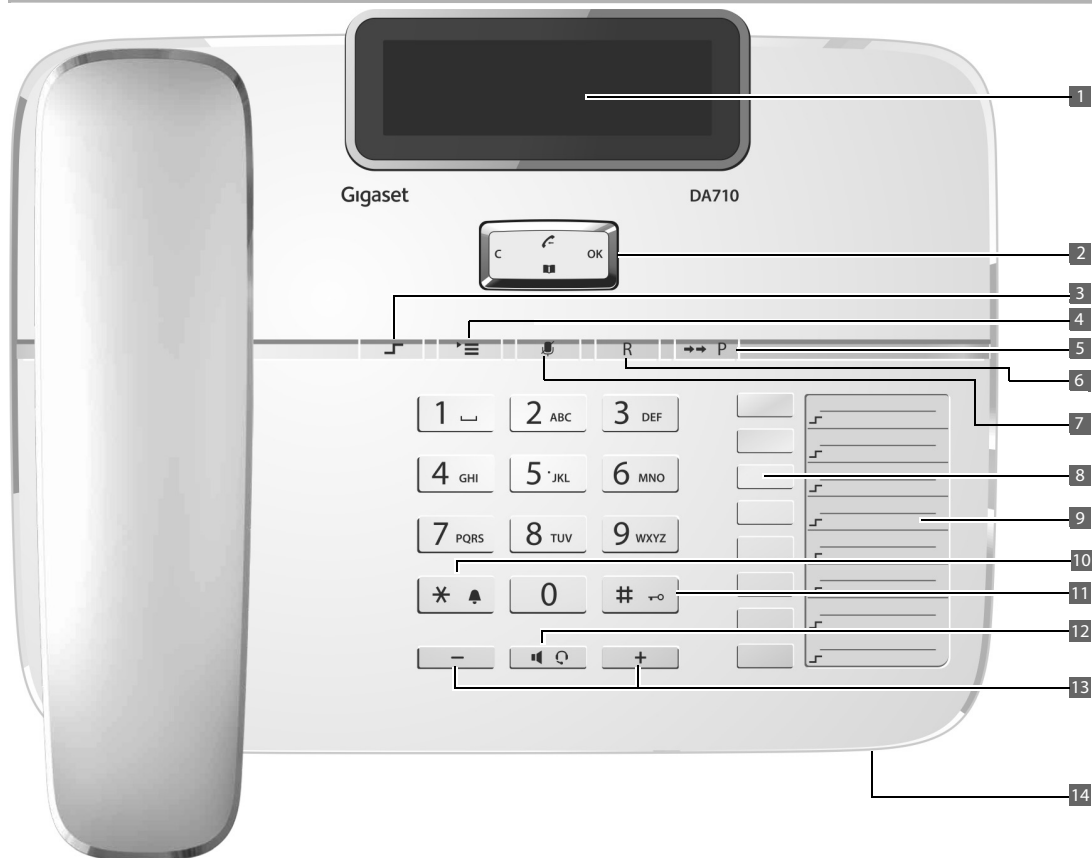

## Prikazovalnik in tipke

- 1 Nastavljiv prikazovalnik (nastavljanje jezika prikaza → str. 10)
- 2 Tipka za upravljanje za funkcije prikazovalnika
- 3 Tipka za preklon
- 4 Tipka meni
- 5 Tipka za ponavljanje izbiranja/vnos premora
- 6 Tipka za vmesne zveze
- 7 Tipka za izključitev mikrofona
- 8 Tipke z imenom za neposredno izbiranje
- 9 Napisni listek za označevanje tipk z imenom
- 10 Tipka zvezdica, vključitev/izključitev pozivnega signala (pritisnite in držite)
- 11 Tipka lojtrca, vključitev/izključitev zapore tipkovnice (pritisnite in držite)

- 12 Tipka za prostoročno telefoniranje/naglavno slušalko

- 13 Tipke za nastavljanje glasnosti slušalke, naglavne slušalke, zvočnika in pozivnega signala

- 14 Mikrofon za prostoročno telefoniranje

## Svetlobni prikaz (LED)

- Tipka za prostoročno delovanje/naglavno slušalko
  - ▶ utripa pri dohodnem klicu
  - ▶ sveti, če pogovor poteka prek zvočnika ali naglavne slušalke
  - ▶ utripa pri položeni slušalki, če je prispel nov dohodni klic ali novo sporočilo (nastavljanje → str. 11)

## Priključitev telefona

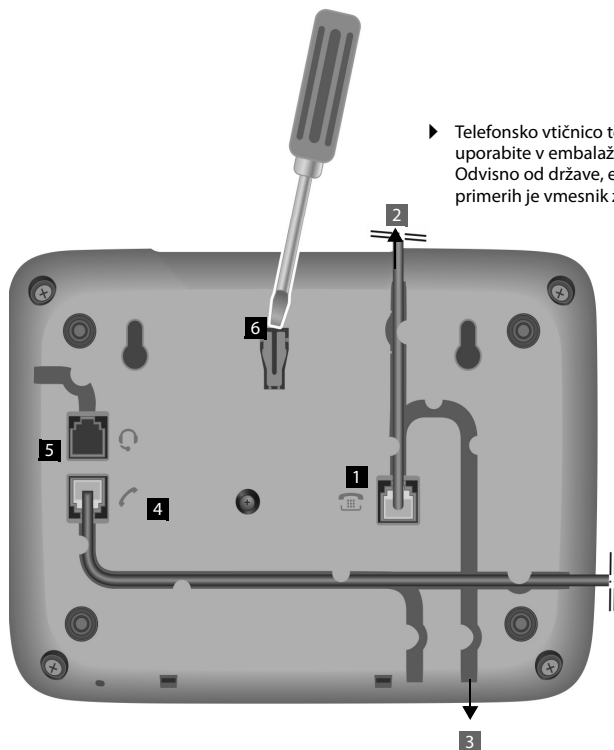

- ▶ Telefonsko vtičnico telefona (1) povežite s hišnim telefonskim priključkom. Pri tem uporabite v embalaži priloženo priključno vrstico. Odvisno od države, eventualno potrebujete telefonski vmesnik (adapter). V največ primerih je vmesnik že priložen v embalaži.

- ▶ Priključno vrstico napeljite v razbremenilni kanal: pri namizni uporabi telefona navzgor (2), pri stenski montaži navzdol (3).

- ▶ Slušalko in telefon povežite s spiralno vrstico (4).

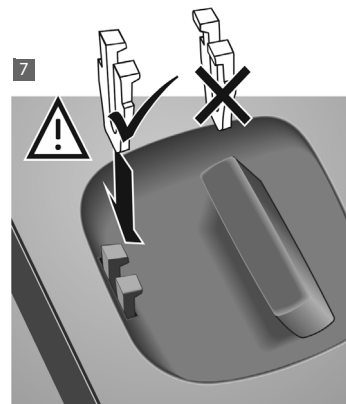

### Priključitev naglavne slušalke

- ▶ V vtičnico (5) vključite naglavno slušalko z RJ9 vtičem, npr. Gigaset ZX410.

### Pritrditev na steno

- ▶ V steno izvrтайте izvrtini v razdalji 12,4 cm, vstavite plastična vložka in privijte lesna vijaka.
- ▶ Z izvijačem odstranite varovalni čepek za slušalko (6) in ga potisnite v izvrtino ležišča slušalke telefona (7).
- ▶ Telefon obesite na vijaka, ki nista privita do konca.

### Prvi zagon telefona

1 Dvignite slušalko za 5 sekund in jo ponovno položite.

2 Ponovno dvignite slušalko: Slišite znak prostega izbiranja, naprava je pripravljena za delovanje.

Vaš telefon se napaja z električnim tokom iz telefonske linije. Če je bilo napajanje prekinjeno, (npr. z izključitvijo telefonske naprave prek noči), morate postopek ponoviti.

<b>Kratek pregled telefona Gigaset DA710</b>	<b>1</b>
<b>Priključitev telefona</b>	<b>2</b>
<b>Opozorila za varno uporabo</b>	<b>4</b>
<b>Priključitev telefona</b>	<b>4</b>
<b>Uporaba telefona</b>	<b>4</b>
Prikazovalnik	4
Tipka za upravljanje	5
Pisanje in urejanje besedila	5
Meni	5
Telefonski imenik, seznam klicev in seznam za ponavljanje izbiranja	5
Drevo menija	6
<b>Telefoniranje</b>	<b>7</b>
Odhodni klici	7
Dohodni klici	8
Uporaba poslušanja po zvočniku / prostoročnega delovanja / naglavne slušalke	8
Nastavitve med pogovorom	8
<b>Uporaba telefonskega imenika, seznamov in tipk z imeni</b>	<b>9</b>
Telefonski imenik	9
Seznam klicev (CLIP)	9
Seznam za ponavljanje izbiranja	10
Tipke z imenom	10
<b>Nastavljanje telefona</b>	<b>10</b>
Osnovne nastavitve	10
Nastavljanje glasnosti	11
Nastavljanje pozivnih signalov	11
<b>Nastavitve varnosti</b>	<b>12</b>
Zaklepanje telefona	12
Klic v sili	12
Direktni klic (babycall)	12
Zaklepanje številke	12
<b>Storitve omrežja</b>	<b>13</b>
Prikaz klicne številke (CLIP)	13
Call Divert (preusmeritev klicev)	13
Druge storitve omrežja	13
Tipka za vmesne zveze	14
Nastavljanje predizbiranja	14

Posebne funkcije/tipka za vmesno zvezo	14
Spreminjanje načina izbiranja/časa flash	14
Določanje karakteristične številke centrale	14
<b>Dodatek</b>	<b>15</b>
Druge nastavitve	15
Tovarniško nastavljene kombinacije tipk	15
Standardni znaki	15
Okolje	16
Čiščenje	16
Stik s tekočino	16
Vprašanja in odgovori	16
Okolje	16
Odlaganje odpadkov	16
Certifikat	16
V primeru težav	16
Garancijski list	17

## Opozorila za varno uporabo

Pri postavitvi, priključitvi in uporabi telefona brezpogojno upoštevajte naslednja opozorila:

- ◆ Uporabljajte le priložene vtiče in kable!
- ◆ Priključno vrvico vključite le v zato predvideno telefonsko vtičnico.
- ◆ Priključite le certificirano dodatno opremo, kot npr. naglavno slušalko Gigaset ZX410.  
Vaš Gigaset DA710 je bil preizkušen in atestiran z naglavno slušalko Gigaset ZX410.
- ◆ Druge naglavne slušalke delujejo le v omejenem obsegu ali sploh ne. Če priključite drugo naglavno slušalko, v vsakem primeru zmanjšajte glasnost Gigaset DA710. Naglavna slušalka drugega proizvajalca lahko zaradi različne prilagoditve predvaja eventualno popačen in preglasen zvočni signal.
- ◆ Priključno vrvico napeljite tako, da je varna pred poškodbami!
- ◆ Telefon postavite na podlago, ki ne drsi!
- ◆ Zaradi vaše varnosti in zaščite, telefona ne smete uporabljati v kopalnicah ali v prostorih s tuši (v vlažnih prostorih). Telefon ni zaščiten proti pršeni vodi.
- ◆ Telefona nikoli ne izpostavljajte virom toplote, neposrednim sončnim žarkom ali drugim električnim napravam.
- ◆ Varujte vaš telefon pred vlago, prahom, agresivnimi tekočinami in parami.
- ◆ Telefona nikoli ne odpirajte sami!
- ◆ Priključnih kontaktov se ne dotikajte s konicami in kovinskimi predmeti!
- ◆ Telefona ne prenašajte na vrvicah!
- ◆ Vaš Gigaset DA710 oddajte tretji osebi samo skupaj z navodilom za uporabo. V vašem Gigaset DA710 je vgrajen trajen pomnilnik. Pred predajo telefona tretji osebi izbrišite eventualno shranjene vaše klicne številke.

## Priključitev telefona

Priporočilo za postavitev telefona:

- ◆ Telefona ne izpostavljajte neposrednim sončnim žarkom ali drugim izvorom toplote.
- ◆ Zagotovite temperaturo za delovanje telefona med + 5°C in + 40° C.
- ◆ Telefon postavite najmanj en meter od radijskih naprav npr. brezvrvičnih telefonov, radijskih naprav za iskanje oseb ali TV sprejemnikov. Radijske naprave sicer lahko motijo pogovor po telefonu.
- ◆ Telefona ne postavite v zelo prašne prostore, ker prah slabo vpliva na življenjsko dobo telefona.
- ◆ Deli telefona (npr. nogice iz gume) lahko v stiku z lakiranimi površinami in polirnimi premazi pustijo sledi na pohištvu.

## Uporaba telefona

Za uporabo vašega Gigaset DA710 sta na voljo tipkovnica in prikazovalnik. Poleg tega nudi meni prikazovalnika skupaj s tipko za upravljanje dostop do konfiguracije in uporabe raznovrstnih funkcij telefona. V navodilu so opisane vse možnosti uporabe.

### Opomba

Nekatere funkcije vašega telefona so neomejeno na voljo samo v primeru, če vaš ponudnik omrežja in ponudnik omrežja kličočega te funkcije podpirata, npr. funkcije, pri katerih je potrebna informacija o klicni številki kličočega.

To velja npr. za naslednje funkcije:

- ◆ Prikaz klicne številke dohodnega klica (→ str. 8)
- ◆ Signalizacija kličočega z VIP melodijo (→ str. 8)
- ◆ Seznam klicev (→ str. 9)
- ◆ Preusmeritev klicev in druge storitve omrežja (→ str. 13)

## Prikazovalnik

V stanju mirovanja se prikaže ura, datum in teden v koledarju. Nastavite lahko datum in točen čas ter format predstavitve (→ str. 11). Poleg tega je s simboli na prikazovalniku prikazana informacija o stanju vašega telefona.

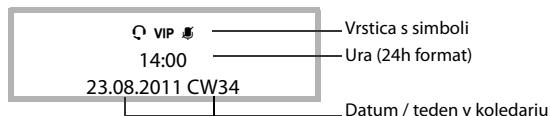

### Simboli prikazovalnika

- + Utripa pri novem klicu v seznamu klicev, če je aktivirano posredovanje klicne številke (CLIP) kličočega (→ str. 13)
- Odprt telefonski imenik
- J Pritisnjena tipka za preklop
- O Aktivirana zapora tipkovnice
- 🔇 Izključen pozivni signal
- VIP Utripa pri dohodnem VIP klicu  
Simbol je prikazan, če se v telefonskem imeniku nahaja najmanj en vnos s aktiviranim VIP načinom (→ str. 9).
- 🔇 Aktivirana izključitev mikrofona
- 📞 Priključena naglavna slušalka

## Tipka za upravljanje

S tipko za upravljanje aktivirate funkcije telefona in vodite po meniju. Ponujene funkcije so odvisne od situacije uporabe.

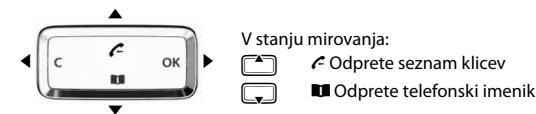

### V menijih in seznamih:

Pomaknete za en vnos navzgor/navzdol. Pritisnite in držite: Hitro listate po seznamu navzgor/navzdol.

### Pri urejanju imen in klicnih številk:

Kazalec pomaknete levo/desno. Pritisnite in držite: Kazalec hitro pomikate levo/desno.

### Pritisnjena tipka z imenom:

Prikaz daljših klicnih številk v celoti.



### V menijih, seznamih in tipkah z imenom:

Zapustite meni, seznam oziroma tipko z imenom.

### Pri obdelavi nastavitvev:

Prekinete akcijo brez spremembe nastavitve.

### Pri urejanju imen in klicnih številk:

Izbrišete znak levo od položaja kazalca.

Pritisnite in držite: Izbrišete vrstico.

Če je vnos prazen: Zapustite način za urejanje.



Vnesena klicna številka ali pritisnjena tipka z imenom: Telefon klicno številko izbere.

### V menijih in seznamih:

Odprete podmeni/priročni meni.

### Pri obdelavi vnosov/nastavitvev:

Shranite vnos oziroma prevzamete izbrano nastavitvev.

## Pisanje in urejanje besedila



Besedilo vnesete s tipkovnico.

Vsaki tipki med [1-9] in [0] ter [0] in [\*] in [#] je dodeljenih več črk in cifer. Določeni znak vnesete z večkratnim pritiskom ustrezne tipke.

Tabelo znakov, ki jih lahko uporabite, najdete v dodatku, → str. 15.

Za menjavo med pisanjem velikih črk (ABC), malih črk (abc) in cifer (123) pritisnite tipko za preklon [F] toliko časa, da se na prikazovalniku spodaj desno na kratko prikaže zelena predstavitev. Ta način delovanja ni na voljo v vrsticah za vnašanje klicnih števil.

### Pomikanje kazalca



Kazalec v besedilu pomikate levo/desno tako, da pritisnete tipko za upravljanje navzgor/navzdol.

### Brisanje/popravljanje znakov

C

Pritisnite levo stran tipke za upravljanje [Left Arrow]. Izbrši se znak levo od kazalca. Z daljšim pritiskom tipke izbršete celo vrstico.

## Meni

Vaš telefon vam ponudi funkcije prek menija, ki je sestavljen iz več in-ovjev.

▶ Za odpiranje menija pritisnite tipko [Menu].

Funkcije menjave in eventualno podmenijev se prikažejo v obliki seznama.

▶ Za potrditev vaše izbire s tipko za upravljanje [Up Arrow] listajte do želene funkcije in nato pritisnite desno stran tipke za upravljanje [Right Arrow] (OK).

▶ Za vrnitev v naslednji višji nivo menija pritisnite [Left Arrow] (C).

▶ Za ponovno vrnitev na začetni meni pritisnite tipko [\*].

### Opomba

Če želite takoj zapustiti meni brez shranjevanja izvedenih vnosov, zadostuje dvig in ponovna položitev slušalke. Po kratkem času prikazovalnik ponovno prikazuje stanje mirovanja.

## Predstavitve korakov upravljanja menija

Koraki upravljanja za izbiro neke funkcije menija so v tem navodilu za uporabo predstavljeni v naslednji obliki:

[Menu] → Phone setup → Language

Pomeni:

▶ S tipko [\*] odprite meni.

▶ S tipko za upravljanje [Up Arrow] izberite vnos **Phone setup** in pritisnite desno stran tipke za upravljanje [Right Arrow] (OK).

▶ S tipko za upravljanje [Up Arrow] izberite vnos **Language** in pritisnite desno stran tipke za upravljanje [Right Arrow] (OK).

## Telefonski imenik, seznam klicev in seznam za ponavljanje izbiranja

Telefonski imenik, seznam klicev in seznam za ponavljanje izbiranja lahko odprete prek menija ali prek neke tipke.

### Prek menija

▶ Za odpiranje menija pritisnite tipko [Menu].

▶ Za odpiranje zelenega seznama izberite **Call list (CLIP)** ali **Phonebook** ali **Redial**.

### Prek neke tipke

[Up Arrow] S tipko za upravljanje [Up Arrow] odprete seznam klicev.

[Down Arrow] S tipko za upravljanje [Down Arrow] odprete telefonski imenik.

[Left Arrow] P Odprete seznam za ponavljanje izbiranja.

Na prikazovalniku se vsakokrat prikaže prvi vnos v seznamu.

▶ S tipko za upravljanje [Up Arrow] listajte do zelenega vnosa in za odpiranje priročnega menija pritisnite desno stran tipke za upravljanje [Right Arrow] (OK).



## Drevo menija

V nadaljevanju je predstavljeno kompletno drevo menijev prikazovalnika.

<b>Call list (CLIP)</b>	Vnos 1- 50	<b>Call back</b>	→ str. 7
		<b>Save number</b>	→ str. 9
		<b>Delete entry</b>	→ str. 10
		<b>Delete all</b>	→ str. 10
<b>Phonebook</b>	<b>New entry</b>		→ str. 9
	Vnos 1-100	<b>Dial entry</b>	→ str. 7
		<b>Edit entry</b>	→ str. 9
		<b>New entry</b>	→ str. 9
		<b>Delete entry</b>	→ str. 9
		<b>Delete all</b>	→ str. 9
<b>Security</b>	<b>Change PIN</b>		→ str. 12
	<b>Key lock</b>		→ str. 12
	<b>Emergency</b>		→ str. 12
	<b>Direct call</b>		→ str. 12
	<b>Call block</b>		→ str. 12
<b>Phone setup</b>	<b>Language</b>		→ str. 10
	<b>Date/time</b>		→ str. 11
	<b>Dial mode</b>		→ str. 14
	<b>Flash time</b>		→ str. 14
	<b>PABX code</b>		→ str. 14
	<b>Date/Time format</b>		→ str. 11
	<b>Area code</b>		→ str. 14
	<b>Speaker LED</b>		→ str. 11
<b>Audio setup</b>	<b>Ring tones</b>		→ str. 11
	<b>VIP Melody</b>		→ str. 12
	<b>Handset Volume</b>		→ str. 11
	<b>Speaker Volume</b>		→ str. 11
	<b>Headset Volume</b>		→ str. 11
	<b>Mute mode</b>		→ str. 11
	<b>Ringer mode</b>		→ str. 12



<b>CLASS</b>	<b>Call Divert</b>		→ str. 13
	<b>CW Signal</b>		→ str. 13
	<b>Withhold number</b>		→ str. 13
	<b>Hotline</b>		→ str. 13
	<b>Call back</b>		→ str. 13
	<b>Auto recall</b>		→ str. 14
	<b>Phonemail</b>		→ str. 14
<b>Redial</b>	Vnos 1 - 5	<b>Dial entry</b>	→ str. 7
		<b>Save number</b>	→ str. 10
		<b>Delete entry</b>	→ str. 10
		<b>Delete all</b>	→ str. 10

# Telefoniranje

Poleg telefoniranja prek slušalke lahko telefonirate tudi prek zvočnika (prostoročna funkcija) ali prek naglavne slušalke, ki je priključena na telefon (→ str. 8). V nadaljevanju simbol  pomeni vedno tudi za .



## Odhodni klici

### Vnašanje klicne številke s tipkovnico

  Izberite klicno številko, dvignite slušalko.

ali  
  Dvignite slušalko, izberite klicno številko.

### Namesto dviga slušalke:

  Za telefoniranje prek zvočnika ali priključene naglavne slušalke pritisnite tipko za prostoročno delovanje/naglavno slušalko.

Preklop je možen kadarkoli med pogovorom.

### Popravljanje med vnosom klicne številke (možno samo pri položaju slušalki):

C Za brisanje napačno vnesene cifre levo od položaja kazalca pritisnite tipko za upravljanje .

### Izbiranje iz telefonskega imenika

Če ste v telefonski imenik že shranili klicne številke (→ str. 9), lahko klic zaženete neposredno iz telefonskega imenika.

 → **Phonebook**

ali  
 S tipko za upravljanje  odprite telefonski imenik.

### Iskanje vnosa

 Izberite vnos.  
Za hitro listanje po seznamu pritisnite in držite zgornjo ali spodnjo stran tipke.

ali  
 Vnesite črke (→ str. 5). Prikaže se prvi vnos, ki se začne s temi črkami.

### Izbiranje klicne številke

 Dvignite slušalko.

ali  
**OK** Odprite priročni meni.  
 Izberite **Dial entry** in z **OK** začnite klic prek zvočnika. Če potem dvignete slušalko, se pogovarjate prek slušalke.

#### Opomba

Lahko najprej dvignete slušalko in nato odprete telefonski imenik.

### Izbiranje iz seznama klicev



V seznamu klicev so shranjene klicne številke zadnjih 50 sprejetih in neodgovorjenih klicev. **Pogoj:** Možen je prikaz klicne številke pri dohodnem klicu (→ str. 13).



Večkratni klic neke klicne številke se prikaže samo enkrat (z informacijo zadnjega klica). Če je klicna številka shranjena v telefonskem imeniku ali na tipki z imenom, se prikaže tudi pripadajoče ime, če je vneseno.

 → **Call list (CLIP)**

ali  
 S tipko za upravljanje  odprite seznam klicev.

### Izbiranje klicne številke

 Izberite klicno številko ali ime.  
 Dvignite slušalko.

ali  
 Izberite vnos in z **OK** odprite priročni meni.  
 Izberite **Call back** in z **OK** začnite klic prek zvočnika. Če potem dvignete slušalko, se pogovarjate prek slušalke.



#### Opomba

Lahko najprej dvignete slušalko in nato odprete seznam klicev.

### Ponavljanje izbiranja

Telefon samodejno shrani zadnjih pet izbranih klicnih števil (vsako z največ 32 ciframi).



### Izbiranje zadnje izbrane klicne številke:

  Pritisnite tipko za ponavljanje izbiranja, dvignite slušalko.

ali  
  Dvignite slušalko, pritisnite tipko za ponavljanje izbiranja.



### Izbiranje ene od petih shranjenih klicnih števil:

 → **Redial**

ali  
  Pritisnite tipko za ponavljanje izbiranja.

### Izbiranje klicne številke



 Izberite klicno številko.  
 Dvignite slušalko.

ali  
 Izberite vnos in z **OK** odprite priročni meni.  
 Izberite **Dial entry** in z **OK** začnite klic prek zvočnika. Če potem dvignete slušalko, se pogovarjate prek slušalke.



#### Opomba

Lahko najprej dvignete slušalko in nato odprete seznam za ponavljanje izbiranja.

### Izbiranje klicne številke s tipko z imenom

Na 8 tipk z imenom lahko shranite 16 klicnih števil in jih lahko neposredno izberete (tipke z imenom so dvojno programirljive, vsaka največ z 32 ciframi). Za dostop do drugega nivoja območja shranjevanja tipke uporabite tipko za preklop . Če je funkcija preklopa aktivna, se to na prikazovalniku prikaže s simbolom . Shranjevanje in urejanje tipk z imenom je možno prek priročnega menija tipke z imenom (→ str. 10), iz telefonskega imenika, seznama klicev in seznama za ponavljanje izbiranja.

 Dvignite slušalko, pritisnite tipko z imenom

ali  
  Pritisnite tipko z imenom, dvignite slušalko.

ali



OK

Pritisnite tipko s imenom in z **OK** odprite priročni meni. S tipko za upravljanje začnite klic prek zvočnika. Če potem dvignete slušalko, se pogovarjate prek slušalke.

Izbrano klicno številko lahko razširite z vnosom dodatnih cifer.

## Dohodni klici

Dohodni klici se signalizirajo s pozivnim zvočnim signalom in s prikazom besedila **New call** na prikazovalniku.

Pri prikazu klicnih števil (→ str. 13) se na prikazovalniku prikaže klicna številka in utripa simbol **+**. Ta simbol se izbrši, če klic sprejmete ali (če ga ne sprejmete) priključite seznam klicev.

Pri dohodnih klicih, pri katerih so v telefonskem imeniku ali na tipkah z imeni te klicne številke shranjene z imeni, se dodatno prikaže ime.

V primeru, da je aktiviran VIP način delovanja (→ str. 12), na prikazovalniku utripa simbol VIP in klic signalizira VIP pozivna melodija.

## Sprejem klica



Dvignite slušalko.

ali



Za pogovarjanje prek zvočnika ali prek naglavne slušalke, če je priključena, pritisnite tipko za prostoročno delovanje.

## Poziv na čakanju

Če je storitev **Call waiting** aktivirana (→ str. 13), se tudi med vzpostavljeno zvezo signalizira dohodni klic. Slišite signal poziva na čakanju. Prikazovalnik prikazuje klicno številko kličočega, če je prikaz klicne številke možen in ime, če je klicna številka kličočega shranjena v telefonskem imeniku (→ str. 9).



Za sprejem klica pritisnite tipko za vmesne zveze. Prvi kličočci sliši glasbo na zadržanju.



Za končanje drugega klica in za vrnitev k prvemu klicu ponovno pritisnite tipko za vmesne zveze.

## Uporaba poslušanja po zvočniku / prostoročnega delovanja / naglavne slušalke

### Vključitev/izključitev poslušanja po zvočniku

Osebe, ki se nahajajo v prostoru, lahko pogovor poslušajo po zvočniku. Med pogovorom prek slušalke:



Za vključitev ali izključitev poslušanja po zvočniku pritisnite tipko za prostoročno delovanje.

Pri vključenem zvočniku in dvignjeni slušalki je vključeno poslušanje po zvočniku. Mikrofon prostoročnega delovanja je pri tem izključen.

Pri vključenem zvočniku in položeni slušalki je vključeno prostoročno delovanje prek mikrofona za prostoročno delovanje.

### Menjava iz poslušanja po zvočniku na prostoročno delovanje:



Pri pritisnjeni tipki za prostoročno delovanje položite slušalko.

### Vključitev/izključitev prostoročnega delovanja

Prek vgrajenega mikrofona lahko telefonirate tudi pri položeni slušalki. Optimalna razdalja od ust do mikrofona znaša približno 50 cm.

### Vključitev med pogovorom



Pri pritisnjeni tipki za prostoročno delovanje položite slušalko.

### Vključitev pred izbiranjem klicne številke



Tipka za prostoročno delovanje, počakajte na signal prostega izbiranja.

### Izključitev prostoročnega delovanja



Med pogovorom dvignite slušalko. Pogovor se preklopi na slušalko.

### Končanje pogovora



Med prostoročnim telefoniranjem pritisnite tipko za prostoročno delovanje.

### Opomba

Če je priključena naglavna slušalka, prostoročno delovanje in poslušanje po zvočniku ni možno.

## Uporaba naglavne slušalke

Priključite naglavno slušalko (→ str. 2). Nato prek naglavne slušalke telefonirate pri položeni slušalki. (Prosimo, da v ta namen upoštevate opozorila za varno uporabo, → str. 4.)



Uporaba poteka prek tipke za prostoročno delovanje/naglavna slušalka, analogno kot funkcija prostoročnega delovanja (glejte zgoraj).

Ko je priključena naglavna slušalka, je to prikazano s simbolom na prikazovalniku.

## Nastavitve med pogovorom

V nadaljevanju opisane nastavitve lahko spreminjate tudi prek menija (→ str. 11).

### Nastavljanje glasnosti slušalke/naglavne slušalke

Glasnost lahko nastavite v treh stopnjah.



/ Glasnost nastavite s tipkama glasneje/tišje.

Nastavljena glasnost se prikaže na prikazovalniku.

### Nastavljanje zvočnika

Glasnost lahko nastavite v sedmih stopnjah.



/ Glasnost nastavite s tipkama glasneje/tišje.

Nastavljena glasnost se prikaže na prikazovalniku.

### Izključitev mikrofona

Glede na nastavitve funkcije za izključitev mikrofona (→ str. 11) lahko med pogovorom izključite mikrofon ali slušalko in mikrofon telefona:



Za vključitev ali izključitev mikrofona pritisnite tipko za izključitev mikrofona.

Med izključitvijo mikrofona se lahko predvaja glasba na zadržanju.

Ko je na telefonu izključen mikrofon, je to prikazano s simbolom na prikazovalniku.

## Pozivni zvočni signal in glasnost

Medtem, ko telefon poziva, lahko spremenite glasnost in melodijo pozivanja.



/ S tipkama glasneje/tišje nastavite glasnost pozivnega signala (5 stopenj, 0=brez pozivanja).



.. S tipkami tipkovnice izberite melodijo pozivanja (10 različnih).



# Uporaba telefonskega imenika, seznamov in tipk z imeni

Za shranjevanje vaših kontaktov ter dohodnih in odhodnih klicev imate na vašem telefonu na voljo naslednje možnosti:

- ◆ Telefonski imenik z največ 100 vnosov
- ◆ Seznam klicev z zadnjih 50 dohodnih klicev
- ◆ Seznam za ponavljanje izbiranja z zadnjimi 5 odhodnimi klici
- ◆ Tipke z imeni za shranjevanje 16 pomembnih klicnih števil

## Telefonski imenik



V vašem Gigaset DA710 je vgrajen telefonski imenik, v katerega lahko shranite do 100 vnosov z največ 32 ciframi za klicne številke in s 16 znaki za ime.

Prek **Phonebook** lahko zaženete klic (→ str. 7), namestite nove vnose (→ str. 9) ter nadzorujete in spreminjate vnose.

Klicne številke in imena lahko vnesete ročno ali jih prenesete iz seznama klicev (→ str. 9). Poleg tega lahko neki klicni številki dodelite **VIP mode**. Ko je telefonski imenik odprt, je na prikazovalniku prikazan simbol . Poleg tega je na prikazovalniku prikazana številka vnosa v telefonskem imeniku (01.. 99; za 100 je prikazano 00).

## Odpiranje telefonskega imenika

V stanju mirovanja:

 Pritisnite tipko za upravljanje .

ali

 → **Phonebook**

## Iskanje vnosa

 Izberite vnos.  
Za hitro listanje po seznamu pritisnite in držite zgornjo ali spodnjo stran tipke.

ali

 Vnesite črke (→ str. 5). Prikaže se prvi vnos, ki se začne s temi črkami.



### Opomba

Če pritisnete tipko , se vnos označi kot VIP vnos ali se označitev odstrani.

## Shranjevanje klicne številke

 → **Phonebook**

Prikaže se prvi vnos v seznamu.

 Izberite **New entry** in potrdite z **OK**.  
 Vnesite klicno številko in potrdite z **OK**.  
 Vnesite ime in potrdite z **OK**.

Na prikazovalniku se prikaže prikaz **Save to PBK?**

**Bodisi: Shranjevanje v telefonski imenik**

**OK** Potrdite shranjevanje vnosa v **Phonebook**.  
 Izberite **VIP mode (On / Off)** in potrdite z **OK**.

**Ali: Shranjevanje na tipko z imenom**

 /  

Pritisnite želeno tipko z imenom.

Na prikazovalniku se prikaže prikaz **Saved**.



### Opomba

Nek vnos lahko shranite zaporedoma v telefonski imenik in nato na tipko z imenom.

## Delete entry / Delete all (brisanje / brisanje vseh)

 → **Phonebook**





Prikaže se prvi vnos v seznamu.

 Izberite vnos in z **OK** odprite priročni meni.  
 Izberite **Delete entry** ali **Delete all** in potrdite z **OK**.  
**OK** Za potrditev akcije pritisnite tipko za upravljanje.

## Edit entry (urejanje vnosa)

 → **Phonebook**

Prikaže se prvi vnos v seznamu.

 Izberite vnos in z **OK** odprite priročni meni.  
 Izberite **Edit entry** in potrdite z **OK**.  
 Spremenite klicno številko in potrdite z **OK**.  
 Spremenite ime in potrdite z **OK**.

Na prikazovalniku se prikaže prikaz **Save to PBK?**

**Bodisi: shranjevanje v telefonski imenik**

**OK** Potrdite shranjevanje vnosa v **Phonebook**.  
 Izberite **VIP mode (On / Off)** in potrdite z **OK**.

**Ali: Shranjevanje na tipko z imenom**

 /  

Pritisnite želeno tipko z imenom.

Na prikazovalniku se prikaže prikaz **Saved**.

## Seznam klicev (CLIP)



Dohodni klici se shranijo, v kolikor je bila posredovana klicna številka kličočega (→ str. 13). Shrani se do 50 klicev, pri isti klicni številki le zadnji dohodni klic. Pri več kot 50 klicih se starejši klici samodejno izbrisejo. Če je klicna številka kličočega shranjena v telefonskem imeniku ali na tipki z imenom, se prikaže tudi ime.

Sezname klicev lahko uporabljate za naslednje funkcije:

- ▶ Klicanje klicne številke iz seznama (→ str. 7)
- ▶ Shranjevanje v telefonski imenik ali na tipko z imenom

## Odpiranje seznama klicev

Seznam klicev odprete v stanju mirovanja:





 Pritisnite tipko za upravljanje .

ali

 → **Call list (CLIP)**

**Prenos klicne številke iz seznama klicev v telefonski imenik / na tipko z imenom**

 Odprite seznam klicev.

-  Izberite vnos in z **OK** odprite priročni meni.
-  Izberite **Save number** in potrdite z **OK**.
-  Klicno številko (eventualno spremenite) potrdite z **OK**.
-  Vnesite ime in potrdite z **OK**.

Med urejanjem klicne številke in imena pomikate kazalec s tipko .

#### Bodisi: shranjevanje v telefonski imenik

- OK** Potrdite shranjevanje vnosa v **Phonebook**.
-  Izberite **VIP mode (On / Off)** in potrdite z **OK**.



#### Ali: Shranjevanje na tipko z imenom

- / 
- Pritisnite zeleno tipko z imenom.

Na prikazovalniku se prikaže prikaz **Saved**.

#### Delete entry / Delete all (brisanje / brisanje vseh)

 Odprite seznam klicev.

-  Izberite vnos in z **OK** odprite priročni meni.
-  Izberite **Delete entry** ali **Delete all** in potrdite z **OK**.
- OK** Za potrditev akcije pritisnite tipko za upravljanje.

#### Seznam za ponavljanje izbiranja







Telefon samodejno shrani zadnjih pet izbranih klicnih števil (vsako z največ 32 ciframi).

#### Odpiranje seznama za ponavljanje izbiranja

-  Pritisnite tipko za ponavljanje izbiranja.

ali  
 → **Redial**

#### Prenos klicne številke iz seznama za ponavljanje izbiranja v telefonski imenik/na tipko z imenom

-  Odprite seznam za ponavljanje izbiranja.
  -  Izberite vnos in z **OK** odprite priročni meni.
  -  Izberite **Save number** in potrdite z **OK**.
  -  Klicno številko (eventualno spremenite) potrdite z **OK**.
  -  Vnesite ime in potrdite z **OK**.
- Med urejanjem klicne številke in imena pomikate kazalec s tipko .

#### Bodisi: shranjevanje v telefonski imenik



- OK** Potrdite shranjevanje vnosa v **Phonebook**.
-  Izberite **VIP mode (On / Off)** in potrdite z **OK**.

#### Ali: Shranjevanje na tipko z imenom

- / 
- Pritisnite zeleno tipko z imenom.

Na prikazovalniku se prikaže prikaz **Saved**.

#### Delete entry / Delete all (brisanje / brisanje vseh)

-  Odprite seznam za ponavljanje izbiranja.
-  Izberite vnos in z **OK** odprite priročni meni.
-  Izberite **Delete entry** ali **Delete all** in potrdite z **OK**.
- OK** Za potrditev akcije pritisnite tipko za upravljanje.

## Tipke z imenom

Na tipke z imenom lahko shranite do 16 klicnih števil. Za dostop do drugega nivoja območja shranjevanja tipke uporabite tipko za preklop . Če je funkcija preklopa aktivna, se to na prikazovalniku prikaže s simbolom J.

Tipke z imeni lahko programirate tudi z vnosi iz telefonskega imenika seznama klicev ali iz seznama za ponavljanje izbiranja. Poleg tega jih lahko uporabljate kot funkcijske tipke npr. za preusmeritev klicev. Za ponujene storitve in funkcije ter ustrezna zaporedja pritisniti tipk se pozanimajte pri operaterju omrežja. Za storitve omrežja vam meni ponuja nadaljnje možnosti nastavitve (→ str. 13).

#### Shranjevanje klicne številke / spreminjanje dodelitve

- / 
- Pritisnite tipko z imenom, ki ji želite dodeliti klicno številko ali spremeniti njen vnos.

Če je pomnilnik prazen se prikaže **Empty**.

Če je tipka že zasedena, se prikaže shranjena klicna številka. Pri daljših klicnih številkah (več kot 16 cifer) s tipko za upravljanje  menjate med prikazom cifer od 1–16 in od 17–32.



#### Nov vnos

- OK** Z **OK** menjajte v način za vnos.



#### Spreminjanje dodelitve

- OK** Z **OK** odprite priročni meni.
-  Izberite **Edit entry** in potrdite z **OK**.

#### Vnašanje/spreminjanje klicne številke in imena

-  Vnesite/spremenite klicno številko in potrdite z **OK**.
-  Vnesite/spremenite ime in potrdite z **OK**.
- OK** Za shranjevanje vnosa pritisnite tipko za upravljanje.

#### Delete entry / Delete all (brisanje / brisanje vseh)

- / 
- Pritisnite tipko z imenom, katere vnos želite izbrisati in z **OK** odprite priročni meni.
-  Izberite **Delete entry** ali **Delete all** in potrdite z **OK**.
- OK** Za potrditev akcije pritisnite tipko za upravljanje.



## Nastavljanje telefona

### Osnovne nastavitve

Vse osnovne nastavitve dosežete prek menija **Phone setup**. Aktualno nastavljeni vrednosti so na prikazovalniku desno označene z \*.

### Spreminjanje jezika (Language)

Spremenite lahko jezik prikaza prikazovalnika. Na voljo so štirje jeziki.

-  → **Phone setup** → **Language**
-  Izberite želeni jezik in potrdite z **OK**.
- OK** Za shranjevanje nastavitve pritisnite tipko za upravljanje.

## Nastavljanje datuma in ure

Aktualne podatke lahko spreminjate ročno in spremenite format predstavitve. Točen čas se aktualizira z dohodnim klicem s prikazom klicne številke. To nastavitve lahko eventualno spremenite (→ str. 15).

 → Phone setup → Date/time

 Vnesite datum 6-mestno (DDMMMLL).

 Vnesite uro 4-mestno (HHMM).

**OK** Potrdite vnos.

Vnos poteka vedno tako, kot je tu opisano, neodvisno od nastavljenega formata datuma in časa.

## Nastavljanje Date/Time format

 → Phone setup → Date/Time format

 Izberite zeleni format datuma in potrdite z **OK**.

Primer: 31. december 2011

YYYY.MM.DD: 2011.12.31

DD.MM.YYYY: 31.12.2011

DD/MM/YYYY: 31/12/2011

MM/DD/YYYY: 12/31/2011

**OK** Za shranjevanje nastavitve pritisnite tipko za upravljanje.

 Izberite format časa in potrdite z **OK**.

**24h:** 24-urni format

**12h:** 12-urni format

**OK** Za shranjevanje nastavitve pritisnite tipko za upravljanje.

## Nastavljanje svetlobnega prikaza na tipki za prostoročno delovanje/naglavna slušalka

Določite lahko, kdaj naj svetlobni prikaz telefona (tipka  utripa.

 → Phone setup → Speaker LED

 Izberite zeleno nastavitve in potrdite z **OK**.

off: nikoli

**Incoming Call:** pri novem klicu

**Messages:** če ponudnik omrežja signalizira dohod novega sporočila

**OK** Za shranjevanje nastavitve pritisnite tipko za upravljanje.

## Nastavljanje glasnosti

Glasnost slušalke, zvočnika in naglavne slušalke lahko nastavljate prek menija ali neposredno prek tipk med telefonskim pogovorom (→ str. 8).

## Nastavljanje glasnosti slušalke

Glasnost lahko nastavite v treh stopnjah.

 → Audio setup → Handset Volume

 Prilagodite glasnost in potrdite z **OK**.

Aktualna vrednost se prikaže na prikazovalniku.

## Nastavljanje glasnosti prostoročnega delovanja

Glasnost lahko nastavite v sedmih stopnjah.

 → Audio setup → Speaker Volume

 Prilagodite glasnost in potrdite z **OK**.

Aktualna vrednost se prikaže na prikazovalniku.

## Nastavljanje glasnosti naglavne slušalke

Glasnost lahko nastavite v treh stopnjah.

 → Audio setup → Headset Volume

 Prilagodite glasnost in potrdite z **OK**.

Aktualna vrednost se prikaže na prikazovalniku.

## Izključitev mikrofona

Izključite lahko samo mikrofona ali zvočnik in mikrofona.

 → Audio setup → Mute mode

 Izberite zeleno funkcijo in potrdite z **OK**. **Micro off:**

Vi vašega partnerja na zvezi še slišite, vendar vas on ne more več slišati.

**Micro&Spk. Off:** Telefon je popolnoma v nemi zvezi.

**Mute melody:** Med izključitvijo mikrofona vaš partner na zvezi sliši glasbo na zadržanju.

Nastavljeno funkcijo lahko med pogovorom aktivirate tudi prek tipke za izključitev mikrofona (→ str. 8).

## Nastavljanje pozivnih signalov

Na voljo so naslednje možnosti nastavitve:

- ▶ Melodija in glasnost
- ▶ VIP Melody
- ▶ Izključitev pozivnega signala

## Nastavljanje melodije in glasnosti

Nastavite lahko melodijo in glasnost pozivnega signala ali pozivni signal izključite. Na voljo je 16 različnih pozivnih signalov, glasnost lahko prilagodite v 5 stopnjah (0=brez pozivanja).

### Opomba

Če dvignete slušalko preden začnete z nastavljanjem, se melodije predvajajo po zvočniku.

Medtem, ko telefon poziva, lahko obe nastavitvi napravite neposredno prek tipk (→ str. 8).

 → Audio setup → Ring tones

 Izberite zeleni pozivni signal.

 Pozivni signal 1 - 10

 Pozivni signal 11 - 16

 /  Nastavite glasnost za aktualno izbrani pozivni signal

**OK** Za shranjevanje nastavitve pritisnite tipko za upravljanje.

### Opomba

Pozivno melodijo lahko slišite le, če po telefonskem omrežju prihaja pozivni impulz. Dolžina impulza se lahko razlikuje od omrežja do omrežja. Pri tem je možno, da se nekatere melodije, ki so na voljo, slišijo razsekano. V tem primeru prosimo, da izberete drugo melodijo.

## Nastavljanje VIP Melody

Nekatere od pozivnih melodij lahko določite kot **VIP Melody**. Če ste neki klicni številki v telefonskem imeniku dodelili status **VIP mode** (→ str. 9), se dohodni klic te klicne številke signalizira s pozivnim signalom **VIP Melody**.

 → **Audio setup** → **VIP Melody**





Izberite želeni pozivni signal.

 ... 

Pozivni signal 1 - 10

  ...  

Pozivni signal 11 - 16

 /  Nastavite glasnost za aktualni izbran pozivni signal.

**OK** Za shranjevanje nastavitve pritisnite tipko za upravljanje.

## Nastavljanje načina pozivanja

Če ne želite, da vas pozivanje moti, lahko pozivni signal telefona izključite. Na voljo so tri možnosti nastavitve: **All tones off**, **VIP only** (glejte zgoraj), **All tones on** (tovarniška nastavitve).



 → **Audio setup** → **Ringer mode**



Izberite zeleno nastavitve in potrdite z **OK**.

**OK** Za shranjevanje nastavitve pritisnite tipko za upravljanje.

## Izključitev pozivnega signala s tipko

  Za izključitev in ponovno vključitev pozivnega signala pritisnite tipko dalj časa.

Ko je pozivni signal izključen, je to na prikazovalniku prikazano s simbolom .

## Nastavitve varnosti

### Zaklepanje telefona

Vaš telefon lahko zavarujete proti nepooblaščenemu dostopu. Za izključitev Key lock služi Key lock in vnos PIN številke.



#### Opomba

Če ste PIN številko telefona spremenili, morate po izbiri vnosa menija **Security** vedno vnesti PIN številko.

### Prilpava zapore tipkovnice

Pri aktivirani Key lock so vse tipke zaklenjene, z izjemo tipke meni in tipke prostoročno delovanje/naglavna slušalka ter shranjene klicne številke za klic v sili (→ str. 12).

#### Aktiviranje Key lock

  V stanju mirovanja pritisnite in **držite** tipko za zaporo tipkovnice.

ali



 → **Security** → **Key lock**

#### Deaktiviranje Key lock

  Pritisnite in **držite** tipko za zaporo tipkovnice.

ali

 Pritisnite tipko meni.



 ...  Če je bila tovarniško nastavljena PIN številka (0000) spremenjena, vnesite 4-mestno PIN številko in potrdite z **OK**.

Če je vključena zapora tipkovnice, se ta na prikazovalniku prikaže s simbolom .

## Spreminjanje PIN številke

Tovarniška nastavitve PIN številke za **Key lock** je 0000. To PIN številko morate iz varnostnih razlogov spremeniti.

 → **Security** → **Change PIN**

 ...  Vnesite novo 4-mestno PIN številko in potrdite z **OK**. Ponovite vnos in ponovno potrdite z **OK**.

## Klic v sili

V vašem telefonu sta že tovarniško shranjeni dve klicni številki za klic v sili (110, 112). Shranite lahko še eno klicno številko za klic v sili z največ 28 ciframi. Klicne številke za klic v sili lahko izbirate tudi v primeru, če je zapora tipkovnice vključena.

### Izbiranje klica v sili



Dvignite slušalko.



Vnesite klicno številko za klic v sili.





Na prikazovalniku se prikaže **Emergency**.

### Shranjevanje klicne številke za klic v sili

 → **Security** → **Emergency**



 ...  Vnesite klicno številko za klic v sili in potrdite z **OK**.

## Direktni klic (babycall)

Pri aktiviranem direktnem klicu telefon shranjeno klicno številko izbere po dvigu slušalke in pritisku poljubne tipke (z izjemo tipk , ,  in .

### Aktiviranje direktnega klica

 → **Security** → **Direct call**

 ...  Vnesite klicno številko direktnega klica in potrdite z **OK**. Direktni klic se aktivira in prikaže na prikazovalniku.

### Deaktiviranje direktnega klica



Pritisnite tipko meni.



Vnesite PIN številko (→ str. 12) in potrdite z **OK**.

Vprašanje **Disable direct?** potrdite z **OK**.

## Zaklepanje števil

Odhodne klice na določene številke predizbiranja (npr. plačljivo predizbiranje) lahko zaklenete, največ 3 številke vsaka s po 5 ciframi.

 → **Security** → **Call block**



Izberite **Call block 1** (oziroma **2** ali **3**) in potrdite z **OK**.

 ...  Vnesite številko, ki jo želite zakleniti in potrdite z **OK**.

## Storitve omrežja

Javne telefonske centrale vam nudijo – v nekaterih primerih samo na zahtevo – vrsto koristnih dodatnih storitev (npr. preusmeritev klica, povratni klic pri signalu zasedeno, onemogočanje prenosa klicne številke itd.). Te storitve priključite z določenimi kombinacijami tipk, kombinacije dobite pri ponudniku omrežja.

V meniju telefona lahko te storitve priključite in aktivirate ter določite ustrezne kombinacije tipk ali jih eventualno prilagodite.

Seznam že dodeljenih kombinacij tipk najdete v Dodatku (→ str. 15).

### Prikaz klicne številke (CLIP)

Če je storitev prikaza klicne številke aktivirana, se dohodni klic prikaže na prikazovalniku in shrani v seznam klicev. **Pogoj:** Ponudnik omrežja podpira naslednje funkcijske značilnosti in kličočki ni onemogočil prenosa klicne številke:

- ◆ CLI (Calling Line Identification): Prenese se klicna številka kličočega.
- ◆ CLIP (Calling Line Identification Presentation): Prikaže se klicna številka kličočega.

Te klicne številke lahko prevzamete v telefonski imenik in obdelate (→ str. 9).

Če ste shranili krajevno karakteristično številko (→ str. 14), se pri nekem odhodnem klicu z isto karakteristično številko na prikazovalniku samodejno prikaže samo klicna številka brez predizbiranja.

### Call Divert (preusmeritev klicev)

Preusmeritev klicev lahko pripravite za tri različne pogoje:

- ▶ All Calls (za vse klice) (CFU, Call Forwarding Unconditional)
- ▶ No Answer (če se nihče ne oglasi) (CFNR, Call Forwarding No Reply)
- ▶ When Busy (če je zasedeno) (CFB, Call Forwarding Busy)

#### Aktiviranje preusmeritve klicev

 → CLASS → Call Divert



Izberite **Activate** in potrdite z **OK**.

Prikažejo se pogoji za preusmeritev klicev.



Izberite zeleni pogoj za preusmeritev klicev in potrdite z **OK**.

Prikaže se kombinacija tipk za uvedbo preusmeritve klicev.



Vnesite ciljno klicno številko in potrdite z **OK**.

Preusmeritev klicev za izbran pogoj je aktivirana.

#### Deaktiviranje preusmeritve klicev

 → CLASS → Call Divert



Izberite **Deactivate** in potrdite z **OK**.

Prikažejo se pogoji za preusmeritev klicev.



Izberite zeleni pogoj za preusmeritev klicev in potrdite z **OK**.

Preusmeritev klicev za izbran pogoj je deaktivirana.

## Druge storitve omrežja

### Določanje / spreminjanje kombinacije tipk za storitve omrežja

Če prednastavljena kombinacija tipk za storitve omrežja ni usklajena z navedbami vašega operaterja omrežja ali če kombinacije tipk niso nastavljene, jih lahko spremenite oziroma določite v meniju ustrezne storitve omrežja.

Podatke o kombinacijah tipk – če so ponujene – dobite pri vašem operaterju omrežja.

 → CLASS



Izberite zeleno storitev omrežja.



Pritisnite tipko za vmesno zvezo



.. 9    

Vnesite kombinacijo tipk za storitev omrežja in potrdite z **OK**.

Na mestu, kjer mora podatke vnesti uporabnik, uporabite tipko za preklon .

**Primer:** Preusmeritev klica, če je zasedeno, aktivirate s kombinacijo \*67\* <klicna številka> #. Na mestu <klicna številka> je potreben vnos uporabnika. Za konfiguracijo uporabite naslednje zaporedje tipk:

### CW Signal (poziv na čakanju)

Če vaš operater omrežja podpira funkcijo poziva na čakanju in jo aktivirate, se signalizira dohodni klic, ki eventualno prispe med pogovorom (→ str. 8).

 → CLASS → CW Signal



Izberite **Activate** / **Deactivate** in potrdite z **OK**.

Signalizacija dohodnega klica s funkcijo poziva na čakanju se aktivira ali deaktivira.

### Onemogočanje prenosa klicnih števil (anonimni klic)

Če aktivirate funkcijo onemogočanja prenosa klicnih števil, se vaš klicna številka pri klicanem ne prikaže.

 → CLASS → Withhold number



Izberite **Activate** / **Deactivate** in potrdite z **OK**.

Onemogočanje prenosa klicnih števil se aktivira ali deaktivira.

### Hotline (vroča linija)

Storitev omrežja Hotline omogoča, da izključno z dvigom slušalke telefona izbere posebno klicno številko, npr. v primeru klica v sili. Funkcija je na voljo samo v primeru, če jo vaš operater omrežja podpira.

 → CLASS → Hotline



Izberite **Activate** / **Deactivate** in potrdite z **OK**.

Storitev Hotline se aktivira ali deaktivira.

### Call back (povratni klic) če je zasedeno

Če ste nekoga poklicali toda klicani trenutno že telefonira, lahko zaženete povratni klic takoj, ko je priključek prost.

 → CLASS → Call back



Izberite **Activate** / **Deactivate** in potrdite z **OK**.

Povratni klic se aktivira ali deaktivira.

## Samodejni povratni klic

Če vaš operater omrežja podpira **samodejni povratni klic** in funkcijo aktivirate, v primeru, da je bil medtem vaš priključek za povratni klic zaseden, telefon samodejno izbere klicno številko kličočega, ki ste jo nazadnje klicali.

 → **CLASS** → **Auto recall**

 Izberite **Activate / Deactivate** in potrdite z **OK**.

Samodejni povratni klic se aktivira ali deaktivira.

## Odzivnik omrežja

Če uporabljate odzivnik omrežja, prikazovalnik telefona prikaže nova dohodna sporočila. Prek menija lahko zaženete preiskavo odzivnika omrežja. Svetlobni prikaz lahko nastavite tako, da pri dohodnih sporočilih sveti (→ str. 11).

 → **CLASS** → **Phonemail**

Izbere se klicna številka storitve omrežja.

## Tipka za vmesne zveze

Na javnih telefonskih centralah tipko za vmesne zveze (flash) potrebujete za uporabo različnih dodatnih storitev; npr. za „Povratni klic, če je zasedeno“.

Eventualno morate čas flash vašega telefona prilagoditi zahtevam telefonske centrale (→ str. 14).

## Nastavljanje predizbiranja

V telefonu shranjene prednastavljene številke krajevnega predizbiranja vašega priključka lahko spremenite. Tu shranjena številka se uporablja z namenom, da se pri kličočem z istim predizbiranjem v seznamih klicev prikaže samo klicna številka brez predizbiranja.

 → **Phone setup** → **Area code**

Prikaže se prednastavljena številka.

 ...  Vnesite novo številko predizbiranja (največ 6 cifer) in potrdite z **OK**.

## Delovanje na naročniški telefonski centrali

### Posebne funkcije/tipka za vmesno zvezo

Med nekim zunanjim pogovorom lahko opravite vmesno zvezo ali posredujete pogovor (prevežete) drugemu uporabniku. V ta namen pritisnite tipko za vmesno zvezo . Nadaljnji pogoj je odvisen od vaše naročniške centrale. Za uporabo tipke za vmesno zvezo mora biti na telefonu nastavljen čas flash (čas prekinitve linije), ki ustreza vaši naročniški centrali. Preberite navodilo za uporabo vaše naročniške centrale.

### Spreminjanje načina izbiranja/časa flash

Telefon podpira naslednje načine izbiranja:

- ◆ Tonski način izbiranja
- ◆ Dekadni način izbiranja

Odvisno od vaše naročniške centrale morate eventualno spremeniti način izbiranja in čas flash vašega telefona. (Tovarniška nastavev: Tonski način izbiranja)

## Spreminjanje načina izbiranja

 → **Phone setup** → **Dial mode**

 Izberite **Tone** ali **Pulse** in potrdite z **OK**.

## Spreminjanje časa flash

Čas flash lahko spremenite, če je za izbiranje klicnih števil nastavljen tonski način (glejte zgoraj), (tovarniška nastavev 90 ms).

 → **Phone setup** → **Flash time**

 Izberite čas flash, na voljo so naslednje vrednosti: 90, 120, 270, 375, 600 ms in potrdite z **OK**.

## V položaju „Dekadno“ začasen preklop na tonski način izbiranja

Za uporabo funkcij, ki zahtevajo tonski način izbiranja (npr. pri daljinskem upravljanju vašega telefonskega odzivnika), lahko telefon za trajanje pogovora preklopite na tonski način izbiranja. Potem, ko je povezava vzpostavljena:

 Pritisnite tipko zvezdica.

Po prekinitvi povezave se način izbiranja ponovno nastavi na dekadni način izbiranja.



## Določanje karakteristične številke centrale

Če je vaš telefon priključen na naročniško centralo, morate včasih predizbrati karakteristično številko centrale (npr. za izhod v javno omrežje). V vaš telefon lahko shranite do tri karakteristične številke centrale.



Če telefon pri izbiranju zazna karakteristično številko centrale, se samodejno nastavi premor med izbiranjem. Čas za premor med izbiranjem eventualno lahko prilagodite (→ str. 15).

 → **Phone setup** → **PABX code**

Prikaže se aktualna nastavev.

 ...  Vnesite karakteristično številko centrale (1 do 3 cifre) in potrdite z **OK**.

Za menjavo med karakterističnimi številkami uporabite tipko za upravljanje:

  Za pomik levo/desno pritisnite tipko za upravljanje navzgor/navzdol.

# Dodatek

## Druge nastavitve

Dodatno k opisanim možnostim v razdelkih **Nastavljanje telefona** (→ str. 10) lahko s pomočjo **Feature codes** napravite nadaljnje nastavitve (npr. ponovno nastavljanje na tovarniško nastavitve). Nastavitve so zajete v naslednji tabeli.

Tovarniško nastavljene vrednosti so predstavljene s **poudarjeno** pisavo. Če za neko nastavitve ni poudarjeno označene vrednosti, je prednastavitev odvisna od države.

  Pritisnite tipko meni in 1.

 Za Feature code vnesite zaporedje tipk in potrdite z **OK**.

Zaporedje tipk	Vrednost	Opis	
02	0 1 2	1 s <b>3 s</b> 6 s	Nastavitev časa vstavljenega premora s tipko za premor
25	0 1 2 3 4	ponovna nastavitve vseh nastavitvev brisanje vseh tipk z imenom brisanje vseh cifer za predizbiranje ponovna nastavitve vseh cifer za označevanje storitev omrežja brisanje vseh shranjenih števil (ne telefonskega imenika)	
50	0 1 2	ni prikaza časa <b>24-urni format</b> 12-urni format	Nastavljanje formata časa
57	0 1 2	deaktiviranje 500 ms/500 ms <b>300 ms /70 ms</b>	Nastavljanje takta za svetlobni prikaz (tipka prostoročno delovanje/naglavna slušalka) pri dohodnem klicu
70	0 1	deaktiviranje <b>aktiviranje</b>	Izogibanje signalu klika za začetek ali na koncu pozivnega signala. Če omrežje pošilja zelo kratek pozivni impulz, lahko deaktiviranje (vrednost 0) preprečuje signal klika.
83	0 1 2	deaktiviranje aktiviranje <b>samodejno</b>	Onemogočanje prvega pozivnega signala. To omogoča ugotavljanje, ali je nek dohodni klic VIP klic in se namesto običajnega uporabi VIP pozivanje.
88	1~9 <input type="text"/>	vrednosti 1-11 1 = manjši kontrast <b>5 = tovarniška nastavitvev</b> 11 = največji kontrast	Nastavljanje kontrasta prikazovalnika.  Vrednost 10: tipka z imenom 1 Vrednost 11: tipka z imenom 2
91	0 1	1,5:1 2:1	Nastavljanje impulznega razmerja za dekadno izbiranje
92	0 1 2 3 4	<b>85 / 85 ms</b> 85 / 110 ms 85 / 140 ms 110 / 110 ms 70 / 70 ms	Nastavljanje časa signala/premor signala za tonski način izbiranja
#2	0 1	<b>aktiviranje</b> deaktiviranje	Samodejna aktualizacija točnege časa po informaciji CLIP

Zaporedje tipk	Vrednost	Opis	
#4	0 1	<b>Pozivni zvočni signal</b> AC	Začetni signal za prepoznavanje CLIP Če CLIP ne deluje s prednastavitvijo 0, nastavite vrednost „AC“.
#6	3~9 <input type="text"/>	sekund vrednosti 3-15 <b>tovarniška nastavitvev: 8</b>	Čas za prekinitev dohodnega klika Vrednosti 10-15: pritisnite tipko z imenom 1-5

## Tovarniško nastavljene kombinacije tipk

Za aktiviranje/deaktiviranje storitev omrežja so tovarniško nastavljene naslednje kombinacije tipk.













Funkcija	Kombinacija tipk
Aktiviranje preusmeritve vseh klicev (CFU)	*21*<klicna številka>#
Deaktiviranje preusmeritve vseh klicev	#21#
Aktiviranje preusmeritve klicev, če se nihče ne oglasi (CFNR)	*61*<klicna številka>#
Deaktiviranje preusmeritve klicev, če se nihče ne oglasi	#61#
Aktiviranje preusmeritve klicev, če je zasedeno (CFB)	*67*<klicna številka>#
Deaktiviranje preusmeritve klicev, če je zasedeno	#67#
Aktiviranje signala poziva na čakanju (CW)	*43#
Deaktiviranje signala poziva na čakanju	#43#
Aktiviranje vroče linije	*53*<klicna številka>#
Deaktiviranje vroče linije	#53#

<klicna številka>Na tem mestu vstavite klicno številko, ki ste jo v meniju

**CLASS** določili za ustrezno funkcijo (→ str. 13).

## Standardni znaki

S tipkovnico lahko vnesete naslednje znake:

Tipka	1x	2x	3x	4x	5x	6x	7x	8x	9x	10x	11x	12x	13x	14x
		1	€	£	§	¥	¤							
	a	b	c	2	ä	á	à	â	ã	ç				
	d	e	f	3	ë	é	è	ê						
	g	h	i	4	ï	í	ì	î						
	j	k	l	5										
	m	n	o	6	ö	ñ	ó	ò	ô	õ				
	p	q	r	s	7	ß								
	t	u	v	8	ü	ú	ù	û						
	w	x	y	z	9	ÿ	ý	æ	ø	å				
	.	,	?	!	0	+	-	:	¿	¡	"	'	; -	
	*	/	(	)	<	=	>	%						
	#	@	\	&	§									

\*) Presledek

Način vnašanja besedila menjate s ponovnim pritiskanjem tipke za preklon . Menjate med pisanjem velikih črk (ABC), malih črk (abc) in

cifer (123). Pri preklopu se na prikazovalniku spodaj desno na kratko prikaže način vnašanja. Če izberete način vnosa (123), lahko cifre vnašate neposredno z enkratnim pritiskom ustrezne tipke.

## Okolje

### Čiščenje

Prah z naprave obrišite le z **vlažno krpo** ali z **antistatično krpo**. Ne uporabljajte topil in krpe iz mikro vlaken.

Za čiščenje **nikoli** ne uporabljajte suhe krpe. Obstaja nevarnost poškodbe elektronskih delov telefona s statično elektriko.

### Stik s tekočino

Če je naprava prišla v stik s tekočino oziroma je bila tekočina po njej polita:

- 1 Pustite, da tekočina iz naprave odteče.
- 2 Vse dele do suhega obrišite. Napravo (s tipkovnico navzdol) najprej za **najmanj 72 ur** postavite na suho toplo mesto (**ne**: v mikrovalovno pečico, v pečico itd.).
- 3 **Napravo ponovno vključite šele potem, ko je popolnoma suha.**

Po popolni izsušitvi je v največ primerih možna ponovna uporaba naprave.

V redkih primerih lahko stik telefona s kemično substanco povzroči spremembo površine. Zaradi številnih kemikalij, ki so na tržišču, nismo mogli preveriti odpornosti na vse substance.

## Vprašanja in odgovori

### Dvignili ste slušalko, vendar ne slišite signala centrale:

Dvignite slušalko za 5 sekund, jo položite in ponovno dvignite.

### Dvignili ste slušalko, vendar ne slišite signala centrale:

Je priključna vrvica pravilno vključena v telefon in v priključno vtičnico telefonske linije?

### Slišite signal centrale, vendar telefon ne izbira:

Telefonski priključek je v redu. Ali je način izbiranja klicnih števil nastavljn pravilno? Je vključena zapora tipkovnice? Je klicna številka zaklenjena?

### Vaš sogovornik vas ne sliši:

Ali je bila pritisnjena tipka za izključitev mikrofona?

### Med pogovorom slišite šume zaporednih impulzov:

Povezava sprejema tarifne impulze iz telefonske centrale, ki jih telefon ne more interpretirati. Obrnite se na vašega operaterja.

## Okolje

### Naša skrb za okolje

Podjetje Gigaset Communications GmbH nosi poslovno odgovornost in se angažira za boljši svet. Na vseh področjih našega dela – od načrtovanja izdelka in procesa prek proizvodnje in distribucije do odlaganja odpadkov – v največji meri skrbimo za to, da resno upoštevamo našo ekološko odgovornost.

Pozanimajte se še na internetu pod [www.gigaset.com](http://www.gigaset.com) glede naših okolju prijaznih izdelkov in postopkov.

## Sistem ravnanja z okoljem



Gigaset Communications GmbH je certificiran po mednarodni normi ISO 14001 in ISO 9001.

**ISO 14001 (okolje):** certificirano od septembra 2007 pri TÜV SÜD Management Service GmbH.

**ISO 9001 (kakovost):** certificirano od 17.02.1994 pri TÜV SÜD Management Service GmbH.

## Odlaganje odpadkov

### Obvestilo:

Ravnanje z odpadno električno in elektronsko opremo (OEEO) v državah EU.

Prečrtan smetnjak na kolesih je označba na produktu, ki označuje, da produkt zapade pod Direktivo evropskega Parlamenta in Sveta 2002/96/EC.



Ločeno zbiranje:

Uporabniki električne in elektronske (v nadaljnjem besedilu: EE) opreme, morajo odpadno EE opremo ločeno.

Ločeno zbiranje je pogoj za obdelavo, recikliranje in ponovno uporabo EE opreme, s čimer prizanašamo naravnim virom.

### Vračilni in zbiralni sistemi:

Za oddajo odpadne EE opreme po 1.1.2006 vas prosimo, da uporabite vračilne in zbiralne sisteme. Odpadno EE opremo lahko pod določenimi pogoji vrnete tudi brezplačno ob nakupu nove EE opreme. Informacije o tem dobite na prodajnem mestu EE opreme.

## Certifikat

Naprava je namenjena za analogni priključek v slovenskem telefonskem omrežju.

Upoštevane so specifične posebnosti zahtev države.

S tem Gigaset Communications GmbH izjavlja, da ta naprava ustreza osnovnim zahtevam in drugim bistvenim določbam smernic 1999/5/EC.

Kopijo izjave o skladnosti po

1999/5/EC najdete **na naslednjem internetnem naslovu:**

[www.gigaset.com/docs](http://www.gigaset.com/docs)

CE 0682

## V primeru težav

Če bi pri delovanju v zaprtih komunikacijskih sistemih z analognim dostopom do omrežja prišlo do težav, se prosimo obrnite na pristojnega operaterja omrežja oziroma na vašega trgovca.



**Gigaset Communications GmbH**  
Frankenstrasse 2a, 46395 Bocholt

## GARANCIJSKI LIST

za telekomunikacijske proizvode

**Gigaset DA710**

Serijska št.:

---

Garancija velja 24 mesecev od  
dneva prodaje

Prodajalec (datum, žig, podpis)



V primeru zamenjave  
proizvoda garancija velja do: . . . . .

## Garancijska izjava

Podjetje Gigaset Communications GmbH, Dunaj jamči, da bo izdelek v garancijskem roku brezhibno deloval, če ga boste pravilno priključili, uporabljali in vzdrževali po navodilih za uporabo.

V garancijskem roku zagotavljamo ustrezne servisne storitve in potrebne nadomestne dele tako, da bomo najkasneje v roku 45 dni po prejemu zahtevka in proizvoda na naše stroške odpravili okvare oziroma pomanjkljivosti. Izdelek, ki ne bo popravljen v tem roku, bomo zamenjali z novim.

Garancijski rok se podaljša za čas trajanja garancijskega popravila. Proizvod lahko pošljete v popravilo v garancijskem roku pooblaščenemu servisu po pošti na stroške naslovnika. Stroškov prevoza in prenosu proizvoda z drugimi transportnimi sredstvi ni mogoče uveljavljati.

Napeljava mora ustrezati splošno veljavnim predpisom in standardom za telekomunikacijske naprave in za električno omrežje.

Garancija začne veljati z dnevom nakupa proizvoda, kar dokažete s potrjenim garancijskim listom (datum, žig in podpis prodajalca) in računom. Najkrajši garancijski rok je 24 mesecev od dneva prodaje.

Garancijo uveljavljate pri **pooblaščenemu serviserju** oziroma pri prodajalcu, kjer ste proizvod kupili.

V primeru poškodb, ki bi nastale zaradi zunanjih vplivov (transport, mehanske poškodbe, vdor tekočine, izpostavljenost vlagi, vpliv okolič, udarec strele, visokonapetostni sunki, elementarne nezgode), uporabe neoriginalne dodatne opreme, neupoštevanje navodil za uporabo, nepooblaščenih posegov ali nepravilne uporabe, **garancija ne velja**.

Iz garancije so izvzeti potrošni deli, ki so podvrženi stalni obrabi, če predpisi ne določajo drugače.

Vzdrževanje in nega proizvoda ne sodita v garancijo.

Po preteku garancijske dobe zagotavljamo 3 leta servisiranja izdelka, nadomestne dele (in priklopne aparate).

### **Pooblaščen servis:**

---

**RELECTRONIC-REMECH d.o.o.**

**Ljubljanska c. 3a**

**SI-1236 Trzin**

**tel: 01 5644 171**

**faks: 01 5644 172**

**int.: [www.gigaset.com](http://www.gigaset.com)**

# Indeks

## B

Babycall ..... 12

## C

Certifikat ..... 16  
CLI, CLIP ..... 13

## D

Datum in ura ..... 11  
Dekadni način izbiranja ..... 14  
Direktni klic ..... 12  
Drevo menija ..... 6

## F

Flash, čas ..... 14  
Funkcije, prikazovalnika ..... 5

## G

Glasnost, nastavljanje ..... 11  
naglavna slušalka ..... 8  
slušalka ..... 8  
zvočnik ..... 8

## I

Izhod v javno omrežje ..... 14  
Izključitev mikrofona ..... 8  
Izključitev mikrofona, tipka ..... 1

## J

Jezik ..... 10

## K

Karakteristična številka naročniške centrale ..... 14  
Klic v sili ..... 12  
Klicna številka  
izbiranje ..... 7  
izbiranje s tipko z imenom ..... 7  
shranjevanje ..... 9  
Kode funkcij ..... 15  
Kombinacija tipk, tovarniška nastavitve ..... 15

## M

Meni ..... 5  
Meni, tipka ..... 1

## N

Način izbiranja ..... 14  
Naglavna slušalka ..... 8  
Neposredno izbiranje, tipka z imenom ..... 1, 10

## O

Odzivnik omrežja ..... 14  
Onemogočanje prenosa klicnih števil ..... 13  
Opozorila za varno uporabo ..... 4

## P

Ponavlanje izbiranja ..... 7  
Ponavlanje izbiranja/premor, tipka ..... 1  
Ponovno nastavljanje na tovarniške vrednosti ..... 15  
Poslušanje po zvočniku ..... 8  
Povratni klic  
če je zasedeno ..... 13  
samodejno ..... 14  
Pozivni signal  
izključitev ..... 12  
nastavljanje ..... 11  
Pozivni zvočni signal ..... 8  
Predizbiranje ..... 14  
Preklop, tipka ..... 1  
Preusmeritev klicev ..... 13  
Prikaz klicnih števil ..... 13  
Prostorčno telefoniranje ..... 8

## S

Seznam klicev ..... 9  
izbiranje iz seznama klicev ..... 7  
shranjevanje klicne številke ..... 9  
Seznam za ponavljanje izbiranja ..... 10  
izbiranje iz seznama ..... 7  
shranjevanje klicne številke ..... 10  
Simboli prikazovalnika ..... 4  
Spreminjanje PIN številke ..... 12  
Storitve omrežja ..... 13  
kombinacija tipk ..... 13  
Svetlobni prikaz (LED) ..... 1, 11

## T

Telefon  
nastavljanje datuma/ure ..... 11  
nastavljanje jezika ..... 10  
postavitev ..... 4  
zaklepanje ..... 12  
Telefonski imenik  
izbiranje iz imenika ..... 7  
shranjevanje klicne številke ..... 9  
urejanje ..... 9  
Telefonski odzivnik ..... 14  
Tipka za prostorčno telefoniranje/naglavno slušalko ..... 1  
Tipke ..... 1  
Tonski način izbiranja ..... 14

## U

Upravljanje, tipka ..... 5

## V

VIP melodija ..... 12  
Vmesna zveza, tipka ..... 1, 14  
Vnašanje besedila ..... 5  
Vnašanje znakov ..... 5, 15

## Z

Zaklepanje predizbiranja ..... 12  
Zaklepanje števil ..... 12  
Zapora tipkovnice ..... 1, 12

Issued by  
Gigaset Communications GmbH 2012  
Frankenstrasse 2a, D-46395 Bocholt

© Gigaset Communications GmbH 2012  
All rights reserved. Subject to availability.  
Rights of modification reserved.

[www.gigaset.com](http://www.gigaset.com)  
A30350-M213-R601-1-X119